

## OUTILLAGES DE MONTAGE (EN OPTION)

Bien qu'il soit possible d'assembler les courroies sans outillage spécifique, nous vous recommandons d'utiliser nos outillages pour faciliter l'assemblage et réduire encore les temps d'arrêt.

### Description :

Des mors (1) pour permettre la tension de la courroie, un barillet de stockage des tiges filetées (2), un distributeur (3) lié à une vis (4) pour pousser les tiges et les enfilet en force dans la courroie.

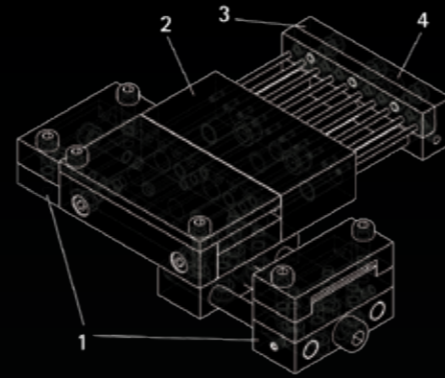

## REMONTEZ SANS DÉMONTÉ EN 3 TEMPS, 3 MOUVEMENTS

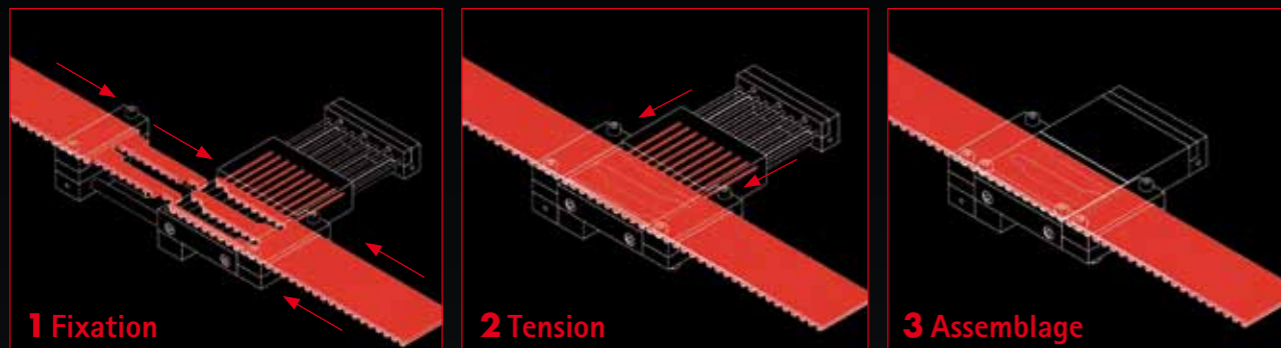

(existe en version assemblage par vis ou tiges filetées, avec ou sans système de tension)

## OUTILLAGE RAPIDE À VÉRIN PNEUMATIQUE



## LANGUETTE DE PASSAGE



Une languette fournie avec chaque courroie permet de faciliter le passage autour des poulies dans les capotages.

Pour tout complément d'information :

[www.tanals.com](http://www.tanals.com)

Tél : 00 33 (0)3 89 38 05 38



# POLY CHAIN® GT CARBON™ ERO JOINT® ET ERO JOINT® ULTIMATE

N'arrêtez plus votre chaîne de production

## REMONTEZ SANS DÉMONTÉ

en 3 temps, 3 mouvements

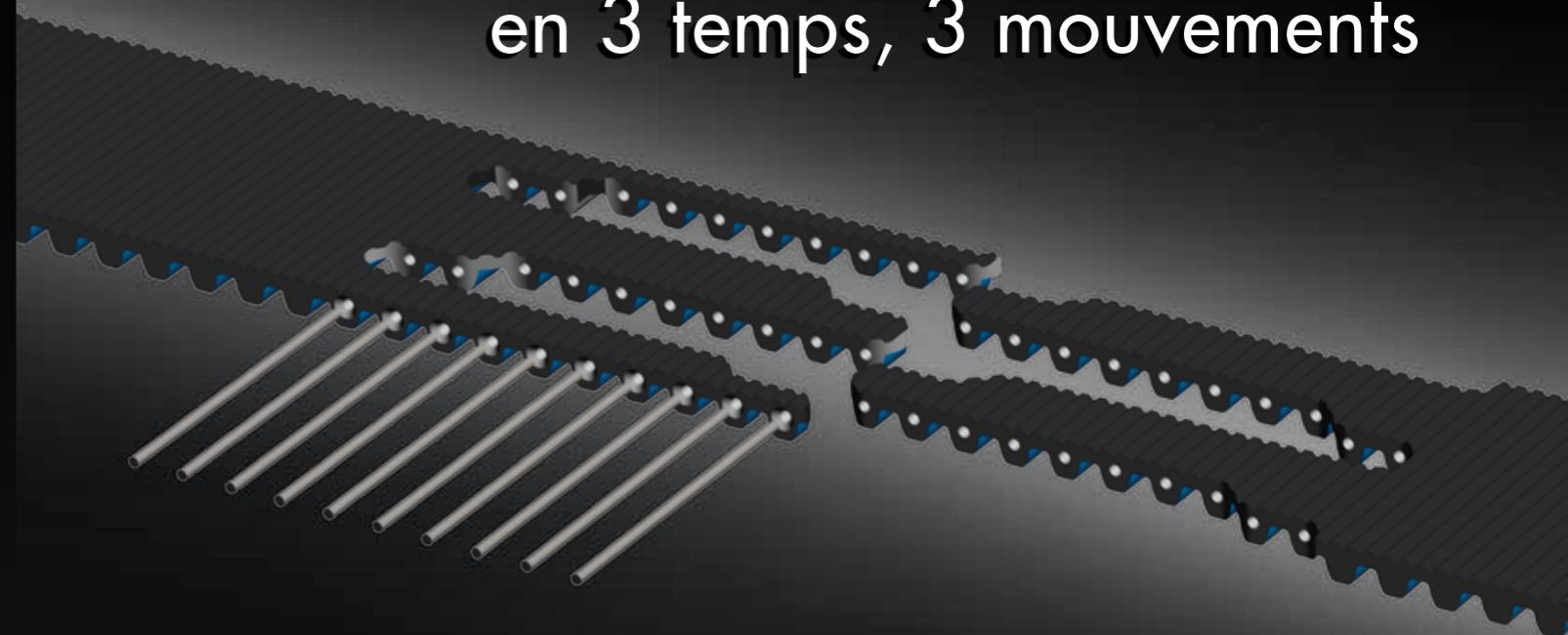

- Exclusivité Gates et Tanals
- La seule courroie de transmission à assemblage mécanique

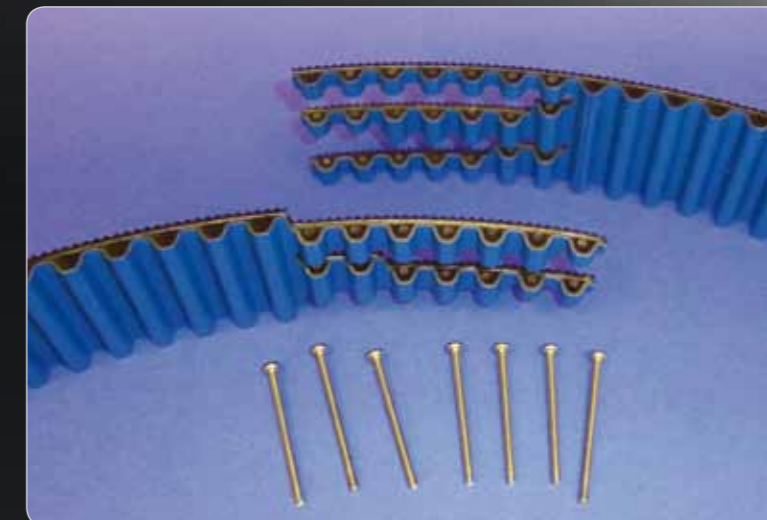

Votre distributeur :



## POLY CHAIN® GT CARBON™, LE MUST DE LA COURROIE SYNCHRONES

L'utilisation de cordes de traction en fibre de carbone à haute résistance et d'un nouveau composé polyuréthane particulièrement dur font d'elle la courroie synchrone la plus performante du marché.

Elle permet une utilisation sans entretien, des économies d'énergie, et la transmission de couples particulièrement élevés à basse vitesse. C'est une excellente alternative aux chaînes à rouleaux et aux engrenages.

## POLY CHAIN® GT CARBON™ ERO JOINT®, LA SOLUTION DE DÉPANNAGE EN COURROIE DE TRANSMISSION

La puissance de Gates alliée au savoir-faire de Tanals. Les caractéristiques mécaniques exceptionnelles de la Poly Chain® GT Carbon™ combinées à la solution ERO Joint® vous offrent la seule solution de courroie de transmission de puissance à assemblage mécanique. Elle permet de dépanner n'importe quelle installation initialement équipée de courroies HTD.

- Une solution unique sur le marché
- Adaptée à toutes les installations HTD



## COMPARAISON DES COUPLES TRANSMISSIBLES

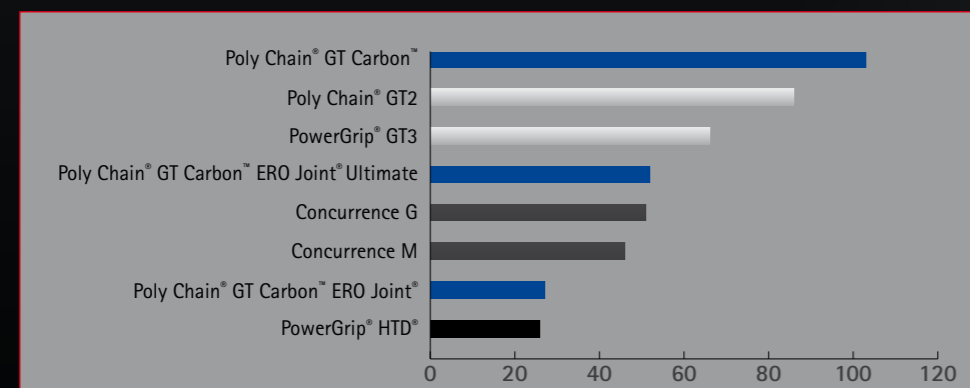

## AVANTAGES

- Montage rapide sans aucun démontage machine (capots, poulies, axes, tendeurs, ...).
- Résistance mécanique permettant un dépannage durable dans le temps. La solution Poly Chain® GT Carbon™ ERO Joint® Ultimate transmet la moitié de la puissance d'une Poly Chain® GT Carbon™.
- Des solutions complètes incluant des outillages de montage pour faciliter l'installation et réduire encore les temps d'intervention.
- La seule solution à assemblage mécanique en courroie de transmission.

- RÉALISABLE DANS N'IMPORTE QUELLE LONGUEUR pour s'adapter à toutes les installations.
- RÉALISABLE DANS N'IMPORTE QUELLE LARGEUR supérieure ou égale à 20 mm.

## ERO JOINT®, LES SOLUTIONS D'ASSEMBLAGES

Les solutions ERO Joint® développées par Tanals permettent l'assemblage des courroies sur site, sans démontage des poulies et axes, et sans détendre la transmission.

Les solutions ERO Joint® et ERO joint® Ultimate développées en transmission exclusivement sur la Poly Chain® GT Carbon™ par Tanals, pour et avec Gates offrent des solutions d'assemblage pratiques, rapides et uniques en courroie de transmission.

Les formes de découpe des doigts des jonctions ont été optimisées pour maximiser la résistance en traction et en fatigue dans la Poly Chain® GT Carbon™.

## POLY CHAIN® GT CARBON™ ERO JOINT® ULTIMATE, LA COURROIE DE TRANSMISSION À ASSEMBLAGE MÉCANIQUE

La puissance de Gates alliée à la créativité de Tanals. Les caractéristiques mécaniques exceptionnelles de la Poly Chain® GT Carbon™ combinées à la solution innovante brevetée ERO Joint® Ultimate vous offrent la seule solution de courroie de transmission de puissance à assemblage mécanique capable de rivaliser en performance avec toutes les courroies sans fin concurrentes.

Une solution durable capable de remplacer n'importe quelle courroie néoprène. (Se monte sur des poulies HTD en dépannage.)

- La seule solution de courroie de transmission de puissance à assemblage mécanique
- Une solution durable capable de remplacer n'importe quelle courroie néoprène

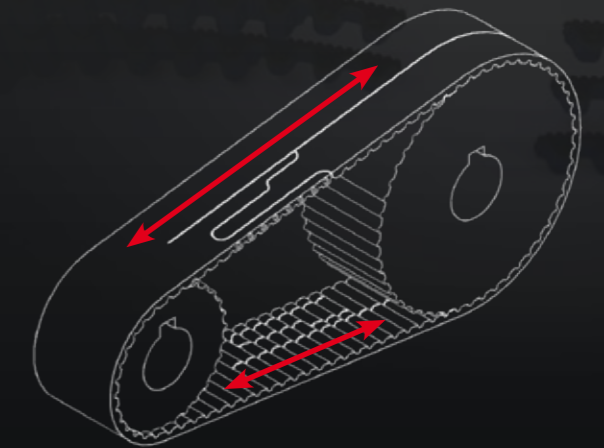

Toujours 1/2 brin continu : Les jonctions ne transmettent pas l'effort, la résistance mécanique égale la moitié d'une Poly Chain® GT Carbon™ (Brevet Tanals)

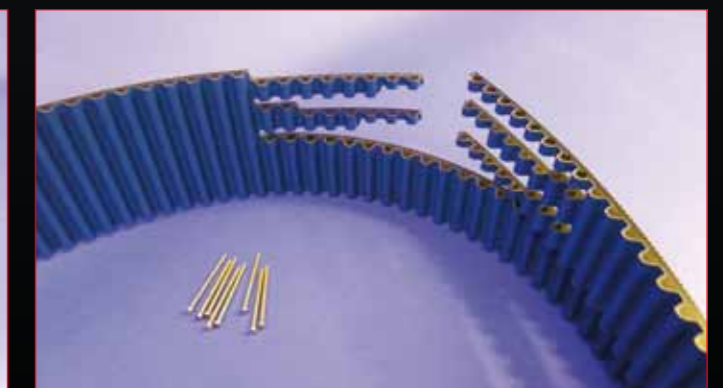

## GAIN DE PRODUCTIVITÉ

- Réduction des temps de montage sur les chaînes d'assemblage automobile : **le temps d'intervention passe de 2 heures à 15 minutes**
- Réduction des temps de montage sur les détecteurs à rayons X dans les aéroports : **le temps d'intervention passe de 8 heures à 10 minutes**

**2h → 15 min**  
**8h → 10 min**